

# Montageanleitung

# Mounting instructions



Lenkererhöhungen  
Risers

BV2518

Passend für / fits for:

Triumph Tiger 1200 GT 2022 →

Triumph Tiger 1200 GT PRO 2022 →

Triumph Tiger 1200 RALLY PRO 2022 →





VOIGT MOTO TECHNIK

#### Lieferumfang:

- 2x Lenkererhöhungen (1)
- 2x Innensechskantschrauben M10x40 (2)
- 1x Allgemeine Betriebserlaubnis
- 1x Montageanleitung & Montagehinweise

**Hinweis:** Originalschrauben sind nach Herstellerangaben zu montieren. Für beiliegende Schrauben gilt: M10=36Nm. Beachten Sie beim montieren der oberen Lenkerklemmung, zuerst die Schrauben auf der Vorderseite (**a**) und dann die Schrauben auf der Fahrerseite (**b**) anzuziehen.

Bitte beachten Sie, dass die 0° (*Null Grad*) Markierung des Lenkers nicht auf die Klemmungen auszurichten ist wie es im Originalzustand der Fall wäre, sondern in einem ca. 12,5° tieferen Winkel wie in Ansicht **A2** zu sehen ist.

Bitte achten Sie nach erfolgter Montage darauf, dass auch bei voll eingeschlagenem Lenker der Brems- und Kupplungsschlauch, Züge und Kabel weder spannen noch scheuern. Es ist ggf. notwendig die Leitungen etwas aus dem Fahrzeug zu ziehen oder zu verlängern.

#### Content of delivery:

- 2x handlebar risers (1)
- 2x allen bolts M10x40 (2)
- 1x product certificate
- 1x mounting instructions

**Advice:** Original screws must be installed according to manufacturer's instructions. For enclosed screws: M10=36Nm. Note when mounting the upper handlebar clamp, first tighten the screws on the front (**a**) and then the screws on the riders's side (**b**).

Please note that the 0° (*zero degree*) mark on the handlebar is not to be aligned with the clamps as it would be in the original condition, but in an approx. 12.5° higher angle as shown in view **A2**.

Once the risers are installed, make sure to check when the handlebars are at full steering angle, that there is no tension on the throttle cable, clutch and brake lines/hoses and that none of these rub on other components. It may be necessary to pull the lines out of the vehicle a little or to extend them.

# Montageanleitung

## Mounting instructions

A1

FAHRTRICHTUNG - RIDING DIRECTION

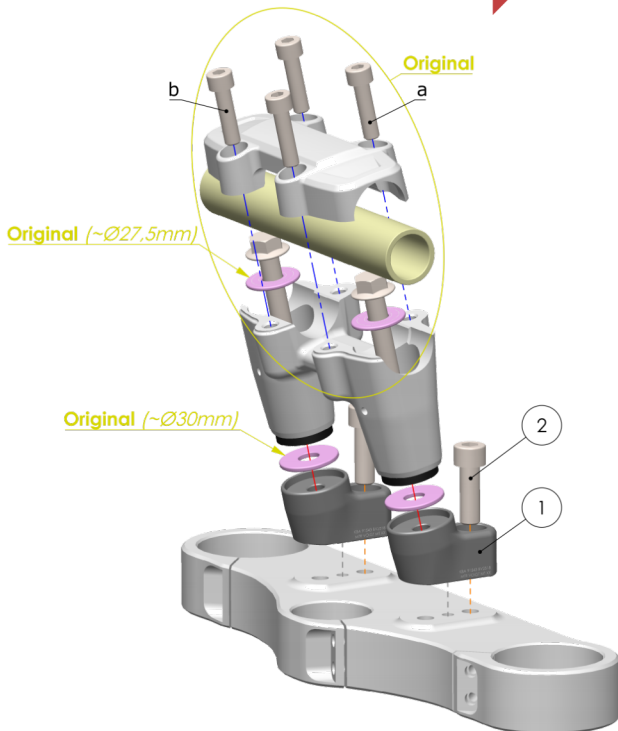

**A2**

**FAHRTRICHTUNG - RIDING DIRECTION**

