

# Montageanleitung



## Voigt MT Lenkerumbau U20

### Passend für:

Viele Fahrzeuge mit 22mm (22,2mm) Lenker und einem Bohrungsabstand von 32-40mm.

### Lieferumfang:

2x Lenkerklemmung Unterteil

2x Lenkerklemmung Oberteil

4x Innensechskantschraube M8x20

4x Innensechskantschraube M8x30

4x Distanzen für 28,6mm Ø Lenker

1x Allgemeine Betriebserlaubnis

1x Montageanleitung

Optional: 2x Unterlegteile zum Versatzausgleich



### Demontage:

Entfernen Sie die obere Hälfte der Lenkerbefestigung (Klemmböcke) und den Lenker.

### Montage:

Die Lenkerklemmungen (Unterteile) [1] werden direkt auf der unteren Lenkerbefestigung (Klemmbock-Unterteil am Fahrzeug) unter dem Lenker verwendet. Bei Fahrzeugen mit Höhenversatz der Klemmbockaufnahme werden die beiliegenden Unterlegteile zum Ausgleich des Höhenversatzes auf den originalen Klemmungen verwendet. Bitte nutzen Sie beiliegende M8x20 Schrauben [4]. Anschließend den Lenker in Position bringen und die oberen Lenkerklemmen (Lenkerklemmung Oberteil) [2] mit den beiliegenden M8x30 Schrauben [5] gleichmäßig befestigen. Bei der Verwendung von 28,6mm Ø Lenker werden die beiliegenden Distanzen [6] (ggf. mit einem Tropfen Kleber fixieren) verwendet.

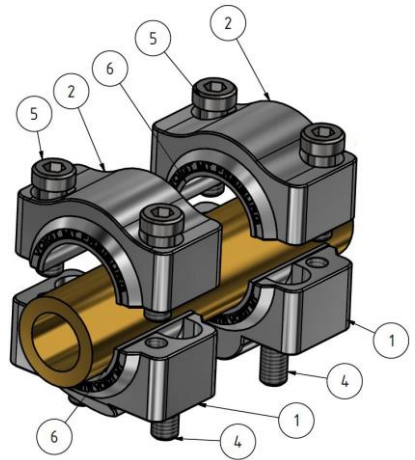

### Schrauben und Sicherheit:

Die beiliegenden Schrauben sind mit folgendem Drehmoment zu befestigen: **23Nm**

Sichern Sie die Schrauben außerdem mit flüssiger Schraubensicherung und prüfen Sie diese regelmäßig auf festen Sitz.

### Hinweise:

Bitte achten Sie nach erfolgter Montage darauf, dass auch bei voll eingeschlagenem Lenker die Bremsleitung(en), Bowdenzüge und Kabel weder spannen noch scheuern! Bitte ggf. austauschen oder verlängern.