

Montageanleitung

Voigt MT Lenkerumbau U20_BMW

Passend für:

Viele Fahrzeuge mit 22mm (22,2mm) Lenker und einem Bohrungsabstand von 32-40mm.



Lieferumfang:

- 2x Lenkerklemmung Unterteil
- 2x Lenkerklemmung Oberteil
- 4x Innensechskantschraube M8x20
- 4x Innensechskantschraube M8x30
- 4x Innensechskantschraube M8x70
- 4x Distanzen für 28.6mm Ø Lenker
- 4x Unterlegteile 
- 4x U-Scheiben
- 4x Mutter M8 (selbstsichernd)
- 1x Allgemeine Betriebserlaubnis
- 1x Montageanleitung

Demontage:

Entfernen Sie die obere Hälfte der Lenkerbefestigung (Klemmböcke) und den Lenker.

Montage:

Die Lenkerklemmungen (Unterteile) [1] werden direkt auf der unteren Lenkerbefestigung (Klemmbock-Unterteil am Fahrzeug) unter dem Lenker verwendet. Verwenden Sie die Unterlegteile zwischen Lenkerklemmung [1] und der BMW Gabelbrücke. Verwenden Sie beiliegende M8x70 Schrauben und befestigen Sie diese mit beiliegenden U-Scheiben und Muttern unter der Gabelbrücke. Alternativ werden die M8x20 Schrauben verwendet (je nach Fahrzeug). Anschließend den Lenker in Position bringen und die oberen Lenkerklemmen (Lenkererhöhung Oberteil) [2] mit den beiliegenden M8x30 Schrauben [5] gleichmäßig befestigen. Bei der Verwendung von 28,6mm Ø Lenker werden die beiliegenden Distanzen [6] (ggf. mit einem Tropfen Kleber fixieren) verwendet.

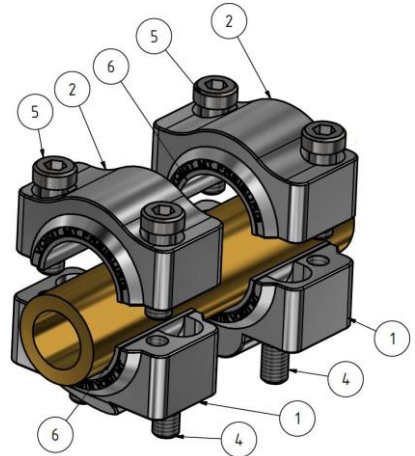

Schrauben und Sicherheit:

Die beiliegenden Schrauben sind mit folgendem Drehmoment zu befestigen: **23Nm**

Sichern Sie die Schrauben außerdem mit flüssiger Schraubensicherung und prüfen Sie diese regelmäßig auf festen Sitz.

Hinweise:

Bitte achten Sie nach erfolgter Montage darauf, dass auch bei voll eingeschlagenem Lenker die Bremsleitung(en), Bowdenzüge und Kabel weder spannen noch scheuern! Bitte ggf. austauschen oder verlängern.